

Detail A M10:1

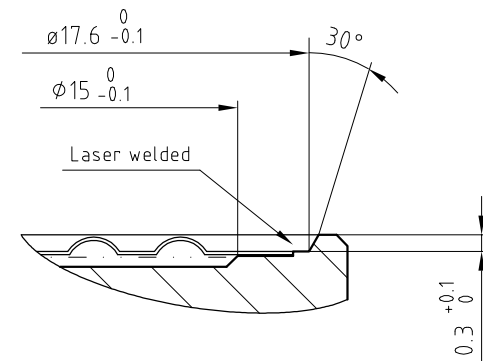

Basisdruck: 200bar

weiss / white	-IN
rot / red	+OUT
schwarz / black	+IN
blau / blue	-OUT
gelb / yellow	-IN

Technische Änderungen vorbehalten.

Ersetzt durch :	Untolerierte Masse : ±0,1	Ⓢ Kanten gebrochen	nur gültig für Auftrag :
Ersetzt für : Handz.v.12.02.92		Ⓢ Kanten scharf	

○										
Änd-Index :	Datum :	Vis. :	Änderung :							
Gegenstand : Druckaufnehmer							Werkstoff :	gez.	17.02.03	Nas
								ges.		
Serie : PD-10L 80098							Massstab : 5 : 1 A3	FREIGABE	08.03.04	cle
 druckmesstechnik KELLER							Tel : 052 / 235 25 25 Fax : 052 / 235 25 00 http : //www.keller-druck.ch		80098	